

DYMO



cs Návod k rychlému použití

LabelWriter® 4XL

Copyright

© 2009 Sanford, L.P. All rights reserved. Revised 8/09.

No part of this document or the software may be reproduced or transmitted in any form or by any means or translated into another language without the prior written consent of Sanford, L.P.

Trademarks

DYMO, LabelWriter, and DYMO Label are trademarks or registered trademarks of Sanford, L.P. All other trademarks are the property of their respective holders.

Návod k rychlému použití 97

Při instalaci tiskárny LabelWriter a vytištění vašeho prvního štítku postupujte takto:

1. Vybalte svou tiskárnu LabelWriter

NOTE Nepřipojujte tiskárnu k počítači, dokud nebude dokončena instalace veškerého softwaru.

- 1 Vybalte svou tiskárnu a uložte obalové materiály.
- 2 Ujistěte se, že máte k dispozici všechny položky, které jsou na Obrázek 1. (Štítky obsažené v balení se mohou lišit.)

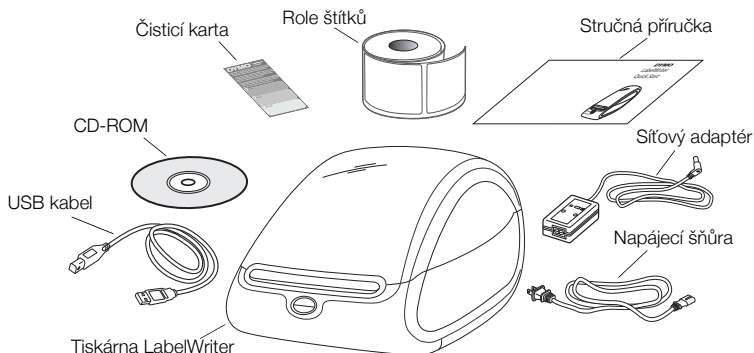

Obrázek 1

Seznamte se s hlavními součástmi tiskárny. Viz Obrázek 2.

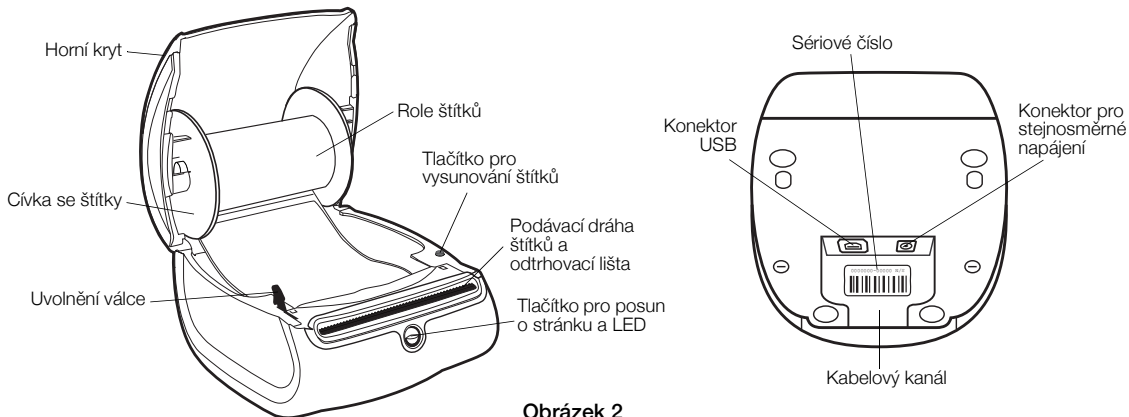

Obrázek 2

Vlastnosti tiskárny LabelWriter

Tiskárna štítků LabelWriter pracuje na principu přímého termálního tisku. Při tisku se nepoužívá inkoust ani toner. Tiskárna namísto toho využívá přenosu tepla a tiskne na štítky se speciální úpravou. Štítky jsou jediným spotřebním materiálem, který kdy budete kupovat.

Tlačítko pro posun o stránku na přední straně tiskárny se používá k posunu o jediný štítek. Tlačítko pro vysunutí štítku se používá k vysunování štítků z tiskárny při výměně rolí.

Stavový indikátor vizuálně znázorňuje aktuální stav tiskárny:

- Nepřetržité modré světlo – je zapnuto elektrické napájení a tiskárna je připravena.
- Světlo bliká modře – štítky nejsou správně zavedeny nebo je role štítků prázdná.
- Tlumené modré světlo – tiskárna je v úsporném režimu.

2. Instalace softwaru

Nepřipojujte tiskárnu k počítači, dokud nebude dokončena instalace veškerého softwaru.

NOTE V závislosti na konfiguraci vašeho systému může instalace softwaru chvíli trvat, protože je nutno nejprve nainstalovat požadovaný software Microsoft .NET™.

Postup instalace softwaru

- 1 Zavřete všechny otevřené aplikace Microsoft Office.
- 2 Do mechaniky CD-ROM/DVD vložte CD se softwarem DYMO LabelWriter.
Po několika sekundách se objeví instalační obrazovka.
- 3 Klepněte na Instalovat a postupujte podle pokynů v instalátoru.

3. Připojení tiskárny LabelWriter

NOTE Nepřipojujte tiskárnu k počítači, dokud nebude dokončena instalace veškerého softwaru.

Připojení síťového adaptéru

- 1 Připojte napájecí šňůru k síťovému adaptéru. Viz Obrázek 3.
- 2 Zapojte síťový adaptér do konektoru napájení na spodní straně tiskárny. Viz Obrázek 4.
- 3 Druhý konec síťového adaptéru zapojte do síťové zásuvky.
- 4 Zapojte USB kabel do USB portu na spodní straně tiskárny.
- 5 Zasuňte napájecí šňůru a USB kabel do kabelového kanálu a postavte tiskárnu na místo.
- 6 Když je software kompletně nainstalován, připojte druhý konec USB kabelu do volného USB portu ve vašem počítači.

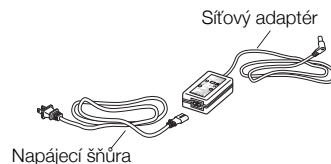

Obrázek 3

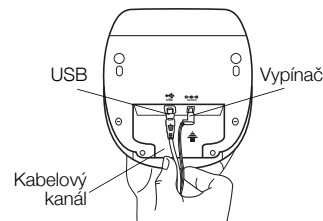

Obrázek 4

4. Zavedení štítků

Důležité!

Aby se štítky během tisku správně zavedly, dodržujte při navíjení štítků na cívku a zavádění do tiskárny následující opatření:

- Vodítko pásky se štítky musí těsně přiléhat k roli štítků a nesmí zde být mezera. Viz Obrázek 6.
- Štítky musí být zavedeny tak, aby byla levá hrana štítku zarovnána s levou hranou štěrbinu pro zavádění štítků. Viz Obrázek 8.

Postup zavádění role štítků

- 1 Stiskněte tlačítko pro posun o stránku, abyste vysunuli štítky chránící tiskárnu během přepravy.
- 2 Otevřete horní kryt a odstraňte obalový materiál zevnitř prostoru pro štítky.
- 3 Vyjměte cívku pásky se štítky horního krytu a vytáhněte vodítko cívky z hřídele.
- 4 Levou rukou podržte hřídel cívky a nasadte na hřídel roli štítků tak, aby se štítky odvíjely zespodu a aby levá hrana role štítků těsně přiléhala ke straně cívky. Viz Obrázek 5.

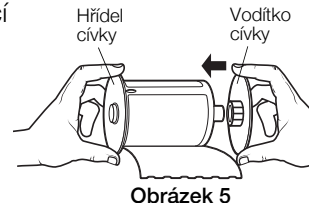

Obrázek 5

- 5 Nasuňte vodítko cívky na pravou stranu cívky a pevně přitiskněte vodítko ke straně role štítků, **aby nevznikla žádná mezera** mezi rolí a cívkou. Viz Obrázek 6.

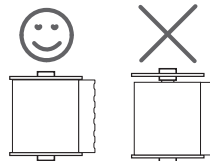

Obrázek 6

- 6 Vložte cívku se štítky do štěrbiny v krytu tiskárny tak, aby se štítky odvíjely zespodu. Viz Obrázek 7.
- 7 Zarovnejte levou hranu štítků s levou hranou štěrbiny pro zavádění štítků a zasuňte štítek do štěrbiny. Viz Obrázek 8.

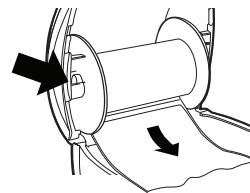

Obrázek 7

Tiskárna automaticky zavede štítky a zastaví se na začátku prvního z nich.

Pokud tiskárna štítky nezavede, přesvědčte se, zda je štítek zcela vložen, a pak stisknete tlačítko pro posun o stránku.

Pokud není první štítek na roli úplný, stiskem tlačítka pro posun o stránku jej vysuňte.

- 8 Opatrně zavřete horní kryt.

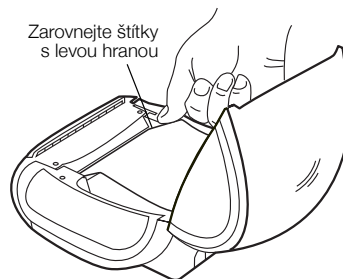

Obrázek 8

5. Tisk vašeho prvního štítku

Při prvním otevření aplikace budete vyzváni k registraci softwaru. Díky registraci budete informováni o veškerých aktualizacích softwaru.

Během procesu registrace se zobrazí výzva k zadání sériového čísla vaší tiskárny štítků. Sériové číslo se nachází na spodní straně tiskárny.

Tisk vašeho prvního štítku

- 1 Klikněte na **Start, Programy>DYMO>DYMO Label v.8.**

Když poprvé spustíte software DYMO Label, zobrazí se v levé straně okna seznam dostupných typů štítků a v oblasti pro úpravy se zobrazí štítek pro tisk adresy.

- 2 Vyberte typ štítku **Zásilky extra velké** ze záložky **Štítky** a poté vyberte rozvržení.

Štítek se zobrazí v oblasti pro úpravy s rozvržením, které jste vybrali.

- 3 Klikněte jednou na štítek **Dodání** v oblasti pro úpravy a zadejte text.

- 4 Můžete si také vybrat druh písma a nastavení zarovnání z panelu nástrojů **Formátování**.

- 5 Kliknutím na  vytisknete štítek.

Obrázek 9 ilustruje některé z hlavních funkcí dostupných v softwaru DYMO Label.

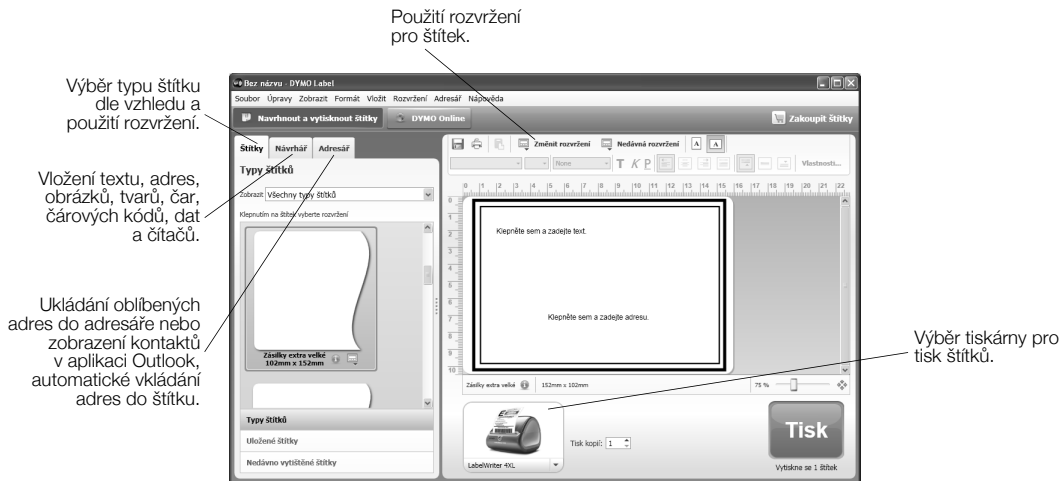

Obrázek 9

Kompletní detaily o tom, jak používat software, najdete v online Nápovědě.

Newell Rubbermaid[™]
Brands That Matter

Produced by:

DYMO bvba, Industriepark-Noord 30
B-9100 Sint-Niklaas - Belgium

A Newell Rubbermaid Company
www.newellco.com

Made in China © 2009 DYMO

W003695 08/09 DIS-146